

采购需求

一、采购需求一览表

序号	采购品目名称	单位	数量	备注
一	嘉积城区交通隔离护栏采购与安装(一期)			
1	高1150mm护栏	米	5415	
2	高826mm护栏	米	360	
3	高1150mm护栏柱	根	15	
二	嘉积城区交通隔离护栏采购与安装(二期)			
1	高1150mm护栏	米	3622	
2	高826mm护栏	米	246	
3	高1150mm护栏柱	根	9	

二、技术参数、规格及要求(包括采购标的的功能标准、性能标准、材质标准)

序号	采购品目名称	技术参数、规格及要求
一	嘉积城区交通隔离护栏采购与安装(一期)	
1	高1150mm护栏	1、高度：1150mm； 2、钢材品种、规格：热镀锌圆管； 3、油漆种类：墨绿色； 4、样式：详见图纸。
2	高826mm护栏	1、高度：826mm； 2、钢材品种、规格：热镀锌圆管； 3、油漆种类：墨绿色； 4、样式：详见图纸。
3	高1150mm护栏柱	1、高度：1150mm； 2、钢材品种、规格：热镀锌圆管； 3、油漆种类：墨绿色； 4、样式：详见图纸。
二	嘉积城区交通隔离护栏采购与安装(二期)	
1	高1150mm护栏	1、高度：1150mm； 2、钢材品种、规格：热镀锌圆管；

		<ul style="list-style-type: none"> 3、油漆种类：墨绿色； 4、样式：详见图纸。
2	高826mm护栏	<ul style="list-style-type: none"> 1、高度：826mm； 2、钢材品种、规格：热镀锌圆管； 3、油漆种类；墨绿色； 4、样式：详见图纸。
3	高1150mm护栏柱	<ul style="list-style-type: none"> 1、高度：1150mm； 2、钢材品种、规格：热镀锌圆管； 3、油漆种类：墨绿色； 4、样式：详见图纸。

注：核心产品为高1150mm护栏

绿色隔离护栏大样图(一)

护栏整体颜色墨绿色RAL6012

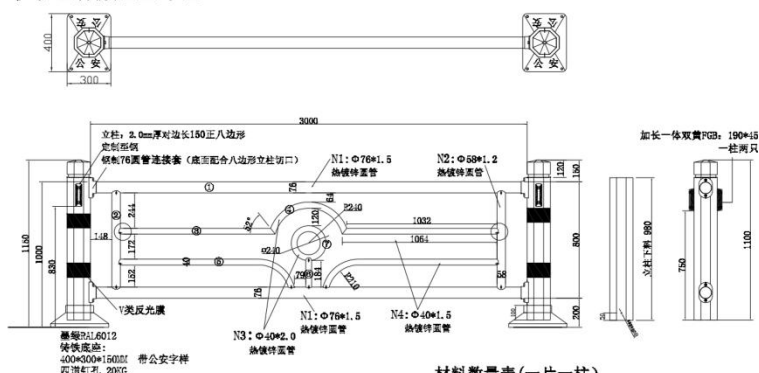

材料数量表(一片一柱)

序号	型号规格	长度(米)	单位重 (kg/m)	重量 (kg)
立柱	150八边形	1.15	7.8	8.97
N1	76*1.5	6	2.83	16.98
N2	58*1.2	1.396	1.72	2.4
N3	40*2.0	1.88	2.34	4.34
N4	40*1.5	5.34	1.183	6.317
铸铁底座	400*300*150		20	20
喷塑	墨绿色			10.288m ²
反光膜	V类			0.12m ²

技术要求:

1. 本图尺寸除注明以外均以mm计
2. 护栏颜色: 墨绿色
3. 护栏立柱采用定制型钢
4. 护栏底座: 铸铁底座400*300*150 20kg
整体墨绿色, 带有“公安”字样
5. 护栏整体材料焊接, 圆孔处采用满焊
6. 立柱上下端各贴一圈V类黄色反光膜
7. 加长一体反光标190*45, 一柱两只

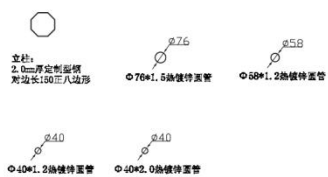

绿色隔离护栏大样图(二)

护栏整体颜色墨绿色RAL6012

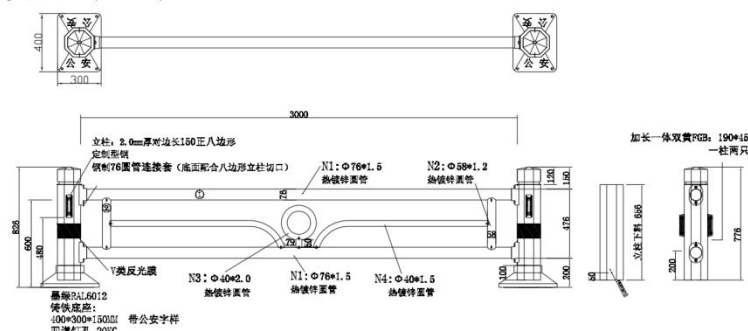

材料数量表(一片一柱)

序号	型号规格	长度(米)	单位重 (kg/m)	重量 (kg)
立柱	150八边形	0.828	7.8	6.44
N1	76*1.5	6	2.83	16.98
N2	58*1.2	0.648	1.72	1.11
N3	40*2.0	0.76	2.34	1.78
N4	40*1.5	2.56	1.183	3.03
铸铁底座	400*300*150		20	20
喷塑	墨绿色			6.75m ²
反光膜	V类			0.06m ²

技术要求:

1. 本图尺寸除注明以外均以mm计
2. 护栏颜色: 墨绿色
3. 护栏立柱采用定制型钢
4. 护栏底座: 铸铁底座400*300*150 20kg
整体墨绿色, 带有“公安”字样
5. 护栏整体材料焊接, 圆孔处采用满焊
6. 立柱各贴一圈V类黄色反光膜
7. 加长一体反光标190*45, 一柱两只

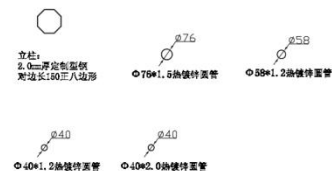

（三）、相关参数要求

（1）结构尺寸及规格详见上图纸。

（2）护栏钢材质量应符合GB700碳素结构钢的要求。

（3）护栏为整体钢镀锌，表层采用户外聚酯粉末喷涂。

（4）护栏立柱用超强级反光膜绕贴一圈。

（5）每格护栏焊接成形。不得出现型材弯曲、扭曲、宽窄不一致等现象，保持护栏整体一致性，均匀性；

（6）钢材部件用二氧化碳保护法焊接，表面波纹均匀，焊接处无夹渣、气孔、脱焊、虚焊、焊穿等现象，钢管表面进行除油、除锈、酸化、清水冲洗、烘干、磷化、喷涂等处理工序；

（7）每格护栏焊接后经酸洗、防锈处理，再进行整体热镀锌、打磨及静电喷涂处理。热镀锌后做静电喷涂处理，喷涂厚度不低于 $80\mu\text{m}$ 。护栏构件喷塑层均匀，无疤斑、滴流等表面缺陷；没有剥落、气泡、裂纹、擦伤等缺陷；喷塑层均匀无明显连接痕迹，无熔渣、色泽不一等缺陷；表面光滑、平整，无凹陷、杂质和其他表面缺陷。型材端部清洁、无毛刺；

（8）精度要求：护栏构件高度的允许偏差为 $\pm 10\text{mm}$ ；护栏竖杆间距的允许偏差为 $\pm 5\text{mm}$ 。

三、服务标准：

自产品验收合格之日起算，自产品验收合格之日起算，产品的质保期为至少1年，质保期内，凡因正常使用出现质量问题，投标人应提供免费维修或咨询等服务，承担因此产生的一切费用。投标人在接到买方故障通知后3小时内响应，6小时内到达用户现场并排除缺陷，修理相关货物或解决相关问题，质保期结束后，投标人仍应负责对货物提供终生维修服务或对服务提供咨询服务，只收取配件成本或服务成本。

四、履行期限、地点及方式

- 1、履行期限：合同签订后10日内安装完毕并交付使用
- 2、履行地点：采购人指定地点
- 3、履行方式：按本招标文件及中标方投标文件实施

五、付款时间、方式及条件：由采购人与中标人具体协商

六、验收方法及标准：

按本招标文件及中标方投标文件及国家和企业的相关政策、法规实施。

七、其他

- 1、安全标准：符合国家、地方和行业的相关政策、法规。
- 2、项目的实质性要求：按招标文件要求实施。
- 3、合同的实质性条款：采购人与成交投标人的名称和住所、标的、数量、质量、价款或者报酬、履行期限及地点和方式、验收要求、违约责任、解决争议的方法等内容。
4. 法律法规规定的强制性标准：无